



weinnovate cooking

## CUISINES DIAMANTE 70

### GRILLADES

Modele

D7410TFTER

Référence

CR0994449

### Caractéristiques généraux

Revêtements extérieurs et pieds en acier inoxydable.  
Plans de travail en acier inoxydable AISI 304, satiné, d'une épaisseur de 1,5 mm.  
Hauteur du plan de travail réglable de 840 à 900 mm.  
Panneaux de commandes façonnés avec des commandes inclinées vers l'opérateur.  
Manettes de grandes dimensions qui ne sortent pas du corps de la machine  
Modularité gamme de 200-400-600-800-1200.  
Système de couplage simple et efficace.  
Appareils prédisposés pour le socle.  
Vaste gamme d'accessoires.  
Appareils conformes aux réglementations CE.

### GRILLADE ELECTRIQUE PLAQUE NERVUREE TOP

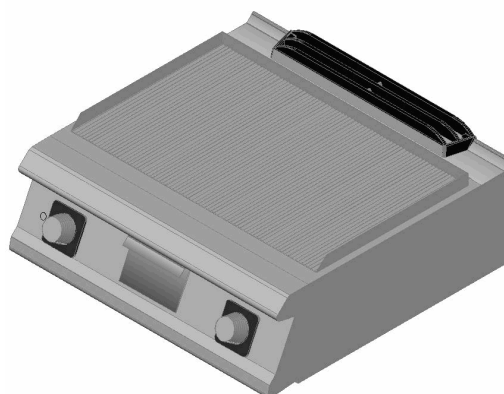

### Caractéristiques techniques/fonctionnelles

Revêtements extérieurs et pieds en acier INOX.  
Hauteur du plan de travail réglable de 840 à 900 mm.  
Plaque de cuisson abaissée de 40 mm par rapport au plan.  
Plaques de cuisson réalisées avec une surface recouverte en chrome dur brillant rayée.  
Plaques inclinées de 10 mm vers le devant de l'appareil.  
Tiroir de récupération des graisses, de grandes dimensions.  
Réchauffement par des résistances blindées en incoloy.  
Température de cuisson contrôlée par un thermostat et réglable de 110 à 280°C.  
Thermostat de sécurité .

### Données techniques

Modele	D7410TFTER
Largeur (mm)	800,00
Profondeur (mm)	730,00
Hauteur (mm)	250,00
VOLUME	0,29
POIDS	78,00
TYPE ALIMENTATION	EL
Puissance totale GAZ	
Puissance électrique total	10.8
Dimensions interieures des fours	
CAPACITE FOUR	
Dimensions plaque (mm)	735x530x14.5
DIMENSIONS DES CUVES	
Capacité cuve (l)	

### GRILLADES

Modele  
D7410TFTER

Référence  
CR0994449

### D74/10 TFTER

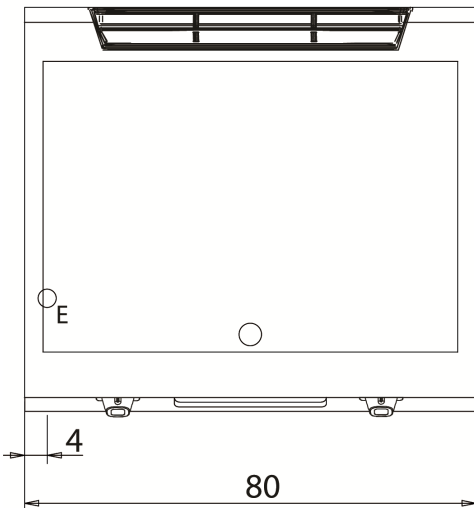
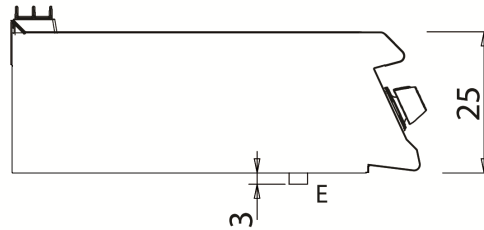
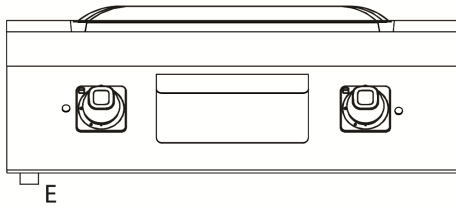

#### LÉGENDE

**E** puissance électrique

**G** arrivée gaz

**H2O** arrivée eau

**S** vidange de l'eau

BRANCHEMENT	PUISSANCE	DIAMETRE	ALIMENTATION
Raccordement gaz			
Raccordement électrique	10.8	400	
Raccordement eau froide			0
Raccordement eau chaude			
Raccordement eau adoucie			
Vidange de l'eau (∅)			
2° Vidange de l'eau (∅)			